



* L'illustration peut contenir des équipements spéciaux

**FinTec poêle à sauna
KAJA**

**Made
in
Germany**

Table des matières

Généralités	3
Etat de livraison, emballage, recyclage	3
Manuel d'installation pour l'installateur	4
Indications importantes	4
Implantation	6
Distances minimales à respecter	6
Branchement électrique	7
Montage du support mural	9
Distances minimales à respecter pour la fixation du support mural	10
Cadre de recouvrement	11
Recommandations pour la mise en service du poêle à sauna	11
Mode d'emploi pour l'utilisateur	12
Galets de sauna	12
Projection d'eau	12
Avertissements	13
Pannes	13
Pièces de rechange	13
Accessoires	14
Conditions générales de garantie	15

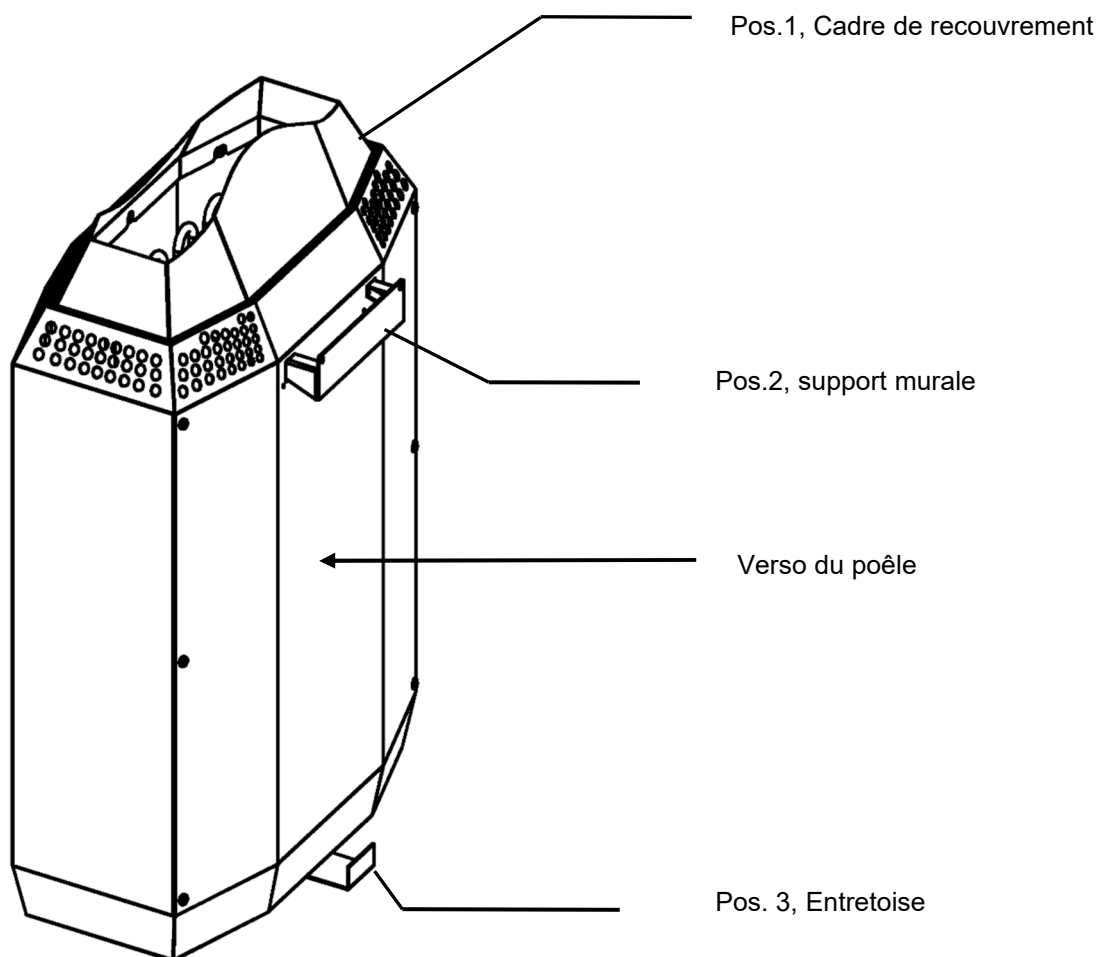

Fig.1

Généralités

Veillez lire attentivement toutes les informations contenues dans le présent manuel. Elles vous donneront toutes les précisions nécessaires sur la sécurité, l'installation, l'utilisation et l'entretien de nos appareils.

Le fabricant ne répond pas des dommages résultant de la non-observation des indications fournies. Nos appareils ne doivent pas être utilisés de façon abusive, c.-à-d. employés à d'autres fins que celles pour lesquelles ils sont initialement prévus.

Avant de mettre en marche le poêle à sauna, vérifier qu'aucun objet ne se trouve sur le poêle ou à proximité immédiate de l'appareil.



Attention :

Lorsque le poêle est en fonctionnement, ses parois sont portées à de très hautes températures. Tout contact avec ces parois vous expose à un risque de brûlure. Veiller à ne laisser jamais sans surveillance les enfants et les personnes souffrant de déficiences fonctionnelles.



Attention :

Ne pas couvrir la corbeille à galets et procéder à son garnissage conformément aux prescriptions. Risque d'incendie !

Etat de livraison, emballage, recyclage

La livraison comprend :

- 1 poêle à sauna
- 1 support mural avec des vis de fixation et une entretoise
- 1 cadre de recouvrement



Attention :

Les surfaces en acier inox de l'appareil sont protégées des griffures par un film plastique de protection. Enlever impérativement ce film de protection avant la mise en service de l'appareil.

Lors de la première mise en service de l'appareil, l'action de la vapeur sur les matériaux encore inutilisés de l'appareil neuf peut provoquer certaines odeurs désagréables. Ventiler donc abondamment le local lors de la première mise en température de l'appareil.

L'emballage de cet appareil de haute qualité se limite au strict nécessaire et se compose par principe de matériaux recyclables.

Les parties de l'emballage et les pièces de l'appareil sont désignées conformément aux prescriptions et possibilités existantes, ce qui facilite leur tri sélectif lors du recyclage et leur élimination dans les règles de l'art.

Attention : Assurer l'élimination dans les règles de l'art des matériaux d'emballage, des pièces remplacées après coup et des pièces de l'appareil ou d'anciens appareils à mettre à la ferraille.



Elimination de l'ancien appareil

Les anciens appareils électriques et électroniques contiennent la plupart du temps des matières recyclables et récupérables. Ils peuvent toutefois renfermer des substances nocives qui étaient nécessaires à leur fonctionnement ou à leur sécurité. Le fait de jeter de telles substances aux déchets résiduels ou de les manipuler de façon incorrecte peut nuire à l'environnement. Contribuez activement à la protection de l'environnement ! Ne jetez jamais votre ancien appareil aux déchets résiduels. Assurez l'élimination de votre ancien appareil en respectant les prescriptions locales en la matière.

Manuel d'installation pour l'installateur

Indications importantes

Durant son fonctionnement, le poêle à sauna est soumis à de très hautes températures. Tout montage incorrect peut entraîner un risque d'incendie. Respecter scrupuleusement les indications fournies dans ce manuel.

- Le branchement électrique du poêle à sauna, de sa commande et des autres appareils électriques annexes doit être effectué par un spécialiste. Respecter impérativement les prescriptions de la norme DIN VDE 0100 Partie 703.
- Tenir compte impérativement des mesures de protection locales.
- Le poêle à sauna est prévu pour un branchement sur courant triphasé 400 V AC 3/N/Terre.
- Le poêle à sauna ne doit être installé que dans des cabines de sauna en matériaux appropriés, à faible teneur en résine et non traités (p. ex. pin du nord).
- La cabine du sauna doit avoir une hauteur intérieure minimale de 1,9 m.
- La puissance du poêle à sauna doit correspondre au volume de la cabine du sauna :
9 kW → env. 9 - 12 m³
10,5 kW → env. 10 - 14 m³
- Prévoir des ouvertures d'aération et d'évacuation d'air dans la cabine du sauna. L'ouverture d'aération doit se trouver derrière le poêle à sauna à une hauteur d'env. 5-10 cm du sol. La section minimale des ouvertures d'aération et d'évacuation d'air doit au moins être 35 x 5 cm.
- L'ouverture d'évacuation d'air doit toujours être disposée sur la paroi arrière du sauna, diagonalement au poêle à sauna. Les ouvertures d'aération et d'évacuation d'air ne doivent jamais être fermées ou obstruées. Respecter impérativement les indications fournies par le fabricant de la cabine de sauna.
- Pour la régulation ou la commande du poêle à sauna utiliser obligatoirement la commande de la Société Fasel. La commande doit être disposée à un endroit approprié sur la paroi extérieure de la cabine de sauna. Les boîtiers des capteurs doivent être installés à l'intérieur de la cabine en respectant les instructions de montage de la commande.
- L'éclairage de la cabine et son installation doivent être installés en exécution "protégée contre les éclaboussures" et doivent résister à une température ambiante de 140°C. Prévoir avec le poêle à sauna l'installation d'un éclairage pour sauna de 40 Watt max. homologué VDE.
- Si le poêle à sauna est branché sur un disjoncteur différentiel à courant de fuite, aucun autre appareil consommateur de courant ne doit être monté sur le même disjoncteur.
- Le poêle à sauna ne convient que pour une utilisation dans des saunas privés.



Attention :

Des adhésifs éventuellement collés sur la surface en acier inox peuvent être enlevés avec de l'alcool à brûler !



Attention :

La livraison comprend un cadre de recouvrement. Celui-ci a été placé à l'envers dans le récipient en pierre (poêle) pour un transport en toute sécurité. Ce cadre de recouvrement doit être retiré et installé conformément aux instructions. Le non-respect de cette consigne altère le fonctionnement et peut même provoquer un incendie.

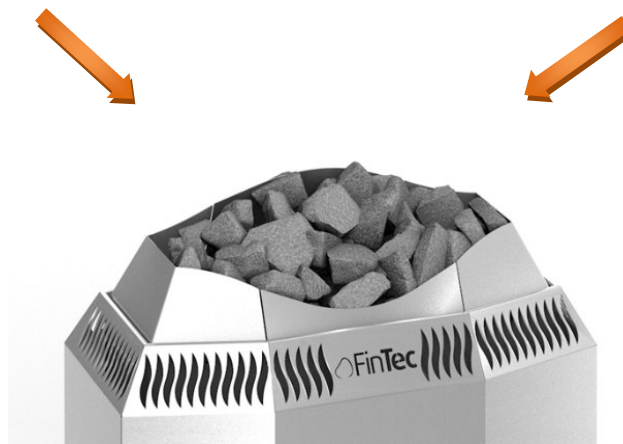

Implantation

Distances minimales à respecter

Lors du montage du poêle à sauna, veiller à ce que le bord supérieur du poêle se trouve à au moins 110cm du plafond de la cabine et que ce plafond soit au moins à 190cm du sol. La distance entre le poêle à sauna et la paroi de la cabine doit être de 5cm minimum (voir Fig.2). La distance par rapport à la grille de protection du poêle ou par rapport au banc doit également être de 5cm minimum. La hauteur de la grille de protection doit atteindre le bord supérieur du poêle.

Le sol se trouvant en dessous du poêle doit être en matériaux incombustibles et non inflammables. Etant donné que les galets du poêle à sauna deviennent cassants sous l'effet des variations de température, des éclats peuvent être projetés au sol avec l'eau qui est versée sur les galets et entraîner certaines détériorations. Il est conseillé d'utiliser des matériaux foncés pour le revêtement de sol et les joints, car l'eau que l'on verse sur les galets peut se charger de poussière de galets et salir le sol.

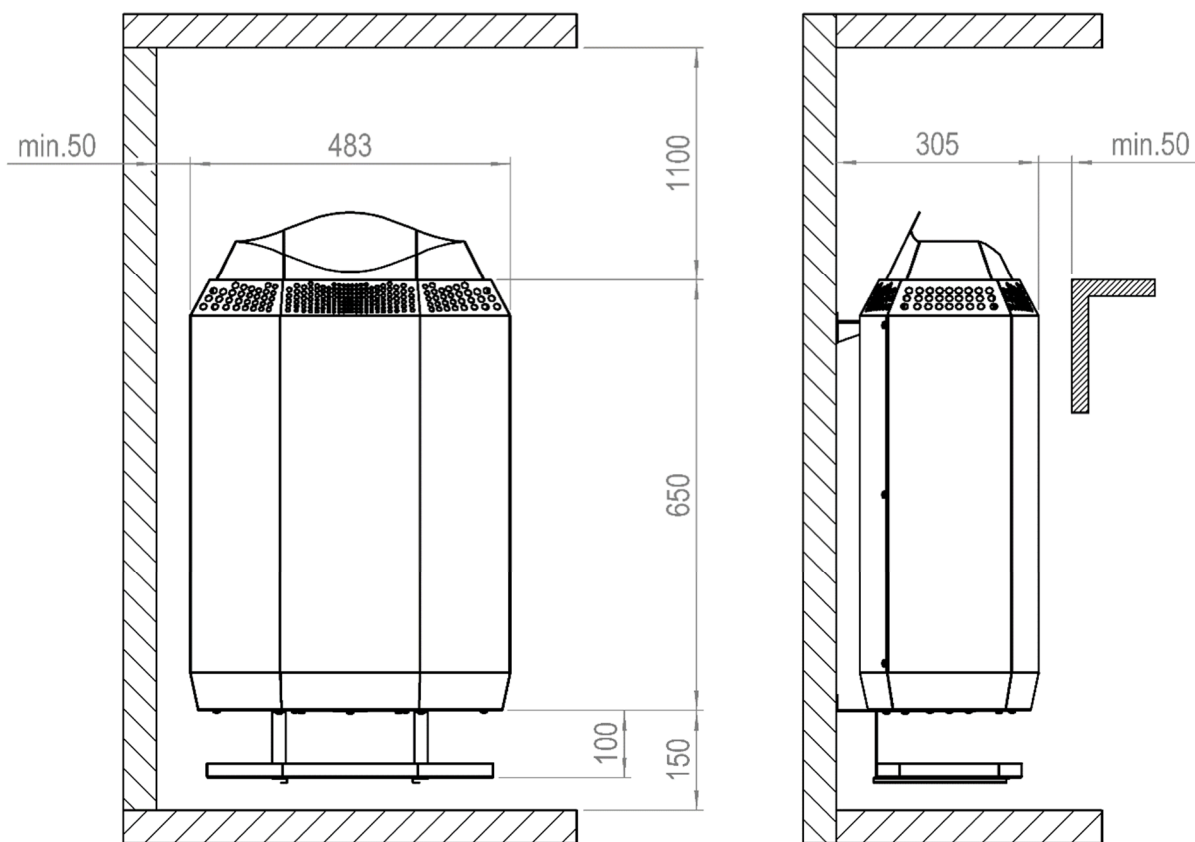

Fig.2

Branchement électrique

L'installation du sauna (poêle, commande, éclairage, etc.) doit être effectuée par un installateur agréé en respectant les prescriptions en vigueur au moyen d'un raccordement fixe au secteur. Toutes les gaines doivent être prévues pour une température ambiante d'au moins 140°C (p. ex. gaines en silicone). On trouvera dans le tableau 1 les sections minimales de conducteurs à employer. Pour des raisons de sécurité les gaines ne doivent pas être posées de façon apparente sur les panneaux de la cabine. Lorsqu'il y en a, utiliser les gaines libres des éléments muraux. Lorsque vous ne disposez pas de gaines vides, percer un trou de 12mm environ au travers de la paroi de la cabine juste à côté de l'endroit où le câble sort du poêle et faire passer le câble allant vers la commande extérieure par ce trou. Protéger également le câble de branchement extérieur de toute détérioration, p. ex. en le posant sous une gaine ou sous une latte de recouvrement.

Puissance	Volume de la cabine de sauna	Ouverture d'aération et d'évacuation d'air	Gainés de raccordement Courant triphasé	Fusible
9 kW	9 – 12 m ³	35 x 5 cm	5 x 1,5 ²	16 A
10,5 kW	10 – 14 m ³		5 x 2,5 ²	20 A

Tableau 1

Montage

- Défaire le panneau de branchement du poêle à sauna. Pour ce faire, défaire les deux vis à tête cruciforme du bas (voir Fig.5)
- Faire basculer le panneau de branchement avant vers le bas. Le retirer ensuite vers le bas et vers l'avant.
- Insérer le câble de branchement dans les presse-étoupe et serre-câbles et le brancher suivant le schéma de câblage (voir Fig.6).
- Serrer les presse-étoupe afin que le câble de branchement soit bien fixé au poêle à sauna.
- Remonter le panneau de branchement dans l'ordre inverse. Pour ce faire, insérer le crochet dans l'orifice à la base de l'appareil et replier vers l'avant et vers le haut.
- Visser le panneau de branchement avec les vis à tête cruciforme.

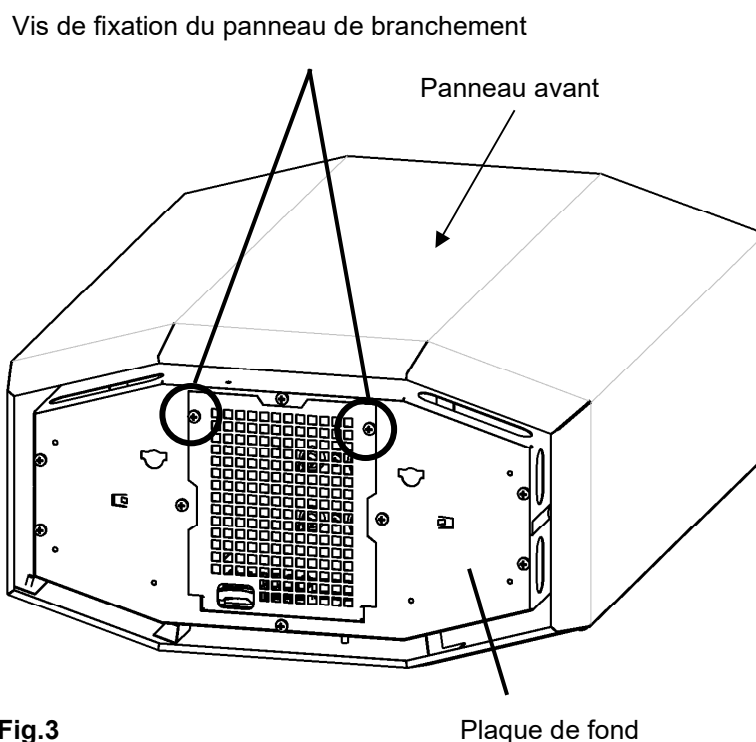
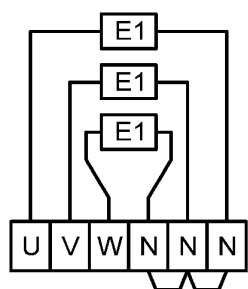

Fig.3

Schéma de branchement interne du poêle à sauna lors d'un branchement en courant triphasé 400V AC 3/N/Terre



E1 éléments chauffants

Fig.4

Schéma de connexion du poêle à sauna sur courant triphasé 400 V AC 3/N/Terre

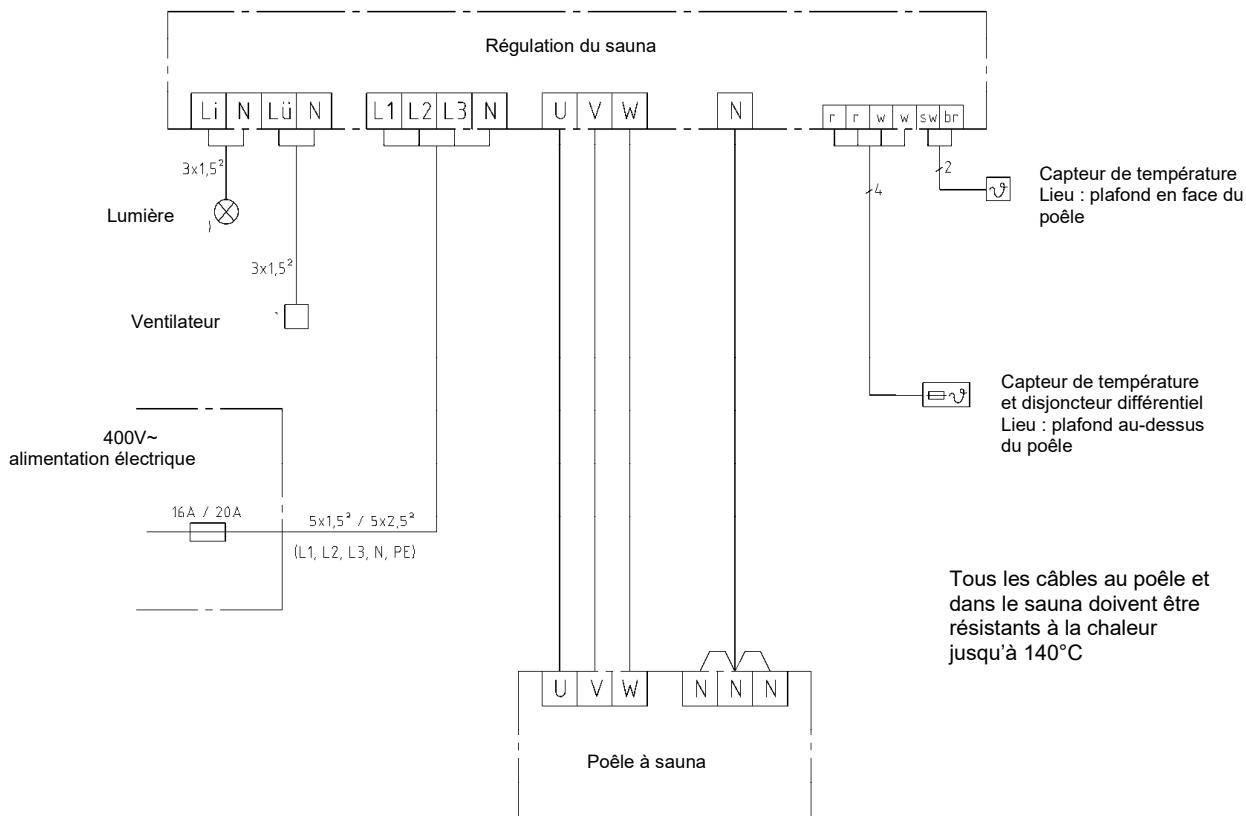

Fig.5

Montage du support mural

Le support mural (Fig.1, Pos.2) et l'entretoise (Fig.1, Pos.3) sont compris dans la livraison.

- Vissez le support mural avec les deux vis à bois (5x35) au mur du sauna (Fig. 7) compte tenue des distances minimales.



Attention :

Aux endroits où les vis sont vissées dans la paroi du sauna, il doit y avoir une planche derrière les panneaux comme support pour que les vis soient fermement en place. Sinon, la planche peut également être placée devant les panneaux.

- Dévissez les vis de la plaque du fond et vissez l'entretoise dans cette position pour installer l'entretoise (Fig. 6).
- Posez le poêle à sauna dans le support mural afin que les languettes élastiques du support mural s'accrochent dans les ouvertures de la paroi arrière et s'enclenchent de manière audible.

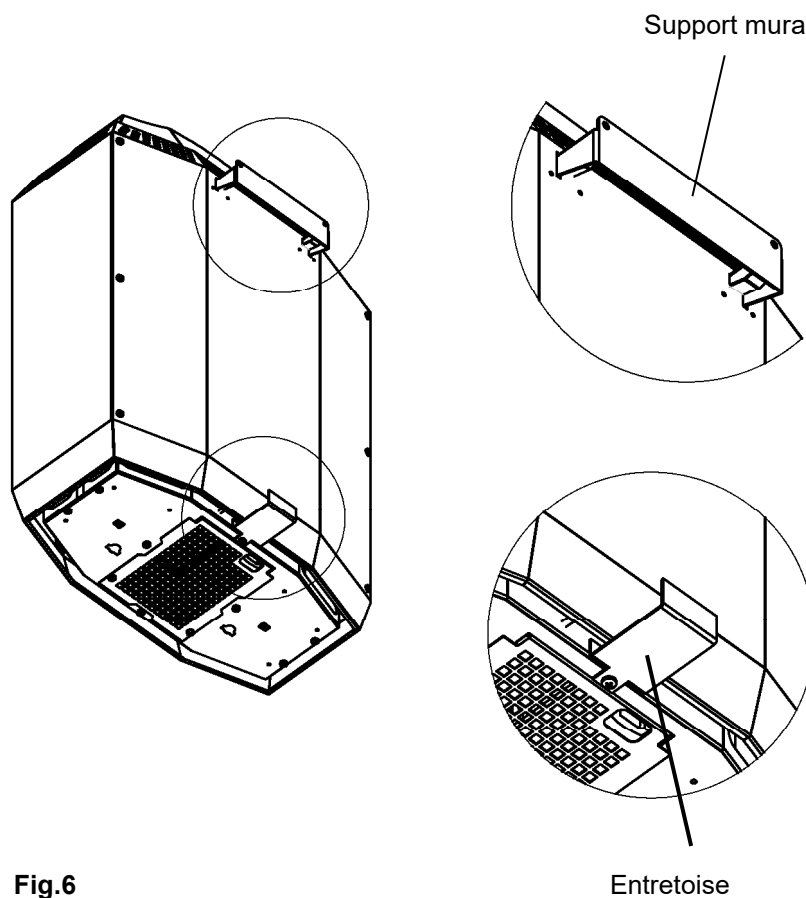

Distances minimales à respecter pour la fixation du support mural

Les dimensions indiquées par rapport aux objets inflammables sont des distances minimales.

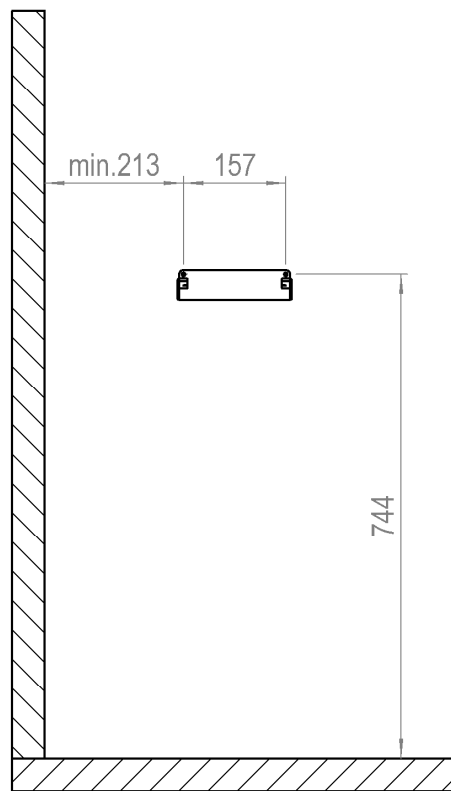
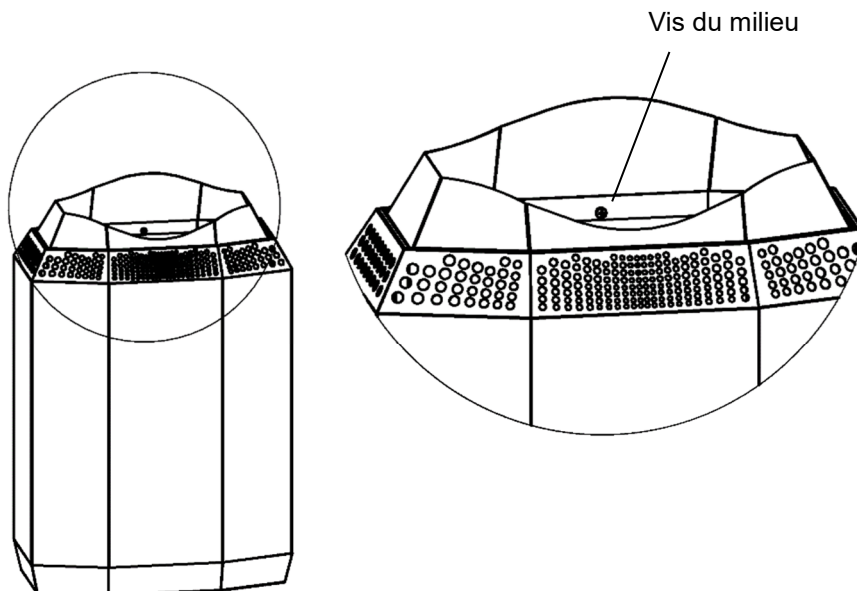

Fig.7

Cadre de recouvrement

Afin d'éloigner le rayonnement thermique des pierres de sauna du mur d'installation, le cadre de recouvrement fourni (Fig. 1, pos. 1) doit être monté sur le poêle à sauna. Pour ce faire, dévissez la vis du milieu de la paroi intérieure (Fig. 8). Placez le cadre de couverture avec le biseau haut à l'arrière du chauffe-sauna sur les 4 têtes de vis extérieures. Les 4 têtes de vis s'accrochent dans les évidements correspondants du cadre de recouvrement. Vissez le cadre de recouvrement à la paroi intérieure avec la vis du milieu.

Fig.8



Recommandations pour la mise en service du poêle à sauna

On sait que les éléments de chauffe et la plaque chauffante sont hygroscopiques et peuvent absorber l'humidité, ce qui peut entraîner le déclenchement du disjoncteur différentiel sans que l'on se trouve en présence d'un défaut réel.

En pareil cas, le poêle doit être mis en chauffe sous surveillance par un spécialiste, la fonction de protection du disjoncteur différentiel étant alors désactivée. Lorsque l'humidité est sortie des éléments chauffants au bout de 10 minutes environ, on peut alors réactiver le disjoncteur différentiel.

Si le poêle n'est pas utilisé durant une assez longue période, il est vraisemblable que les éléments chauffants auront absorbé de l'humidité et provoqueront le déclenchement du disjoncteur différentiel. Il est de ce fait conseillé de mettre le poêle en chauffe de façon périodique durant quelques minutes.

Galets de sauna

Utilisez seulement des galets de sauna pour remplir le poêle à sauna. Nous recommandons les galets de sauna de la taille 1. Le poêle a une contenance de 30 kg.

- Dépoussiérer les galets avant de les empiler dans les corbeilles.
- Placer les galets en vrac, de façon à garantir le libre passage de l'air. Placer les galets en laissant autant d'interstices que possible pour assurer la libre circulation de l'air chaud.
- Ne pas empiler les galets sur une hauteur supérieure à celle du cadre de recouvrement.
- Les galets deviennent cassants sous l'effet des variations de température. Pour cette raison, réempiler les pierres au moins une fois par an et remplacer si nécessaire les galets devenus trop petits.



Attention :

Ne pas couvrir la corbeille à galets et procéder à son garnissage conformément aux prescriptions. Risque d'incendie !

Projection d'eau

Pour parvenir à une production de vapeur plus rapide en plus de celle produite par le condenseur, on peut verser de l'eau sur les galets du sauna lorsqu'ils sont chauds. La quantité d'eau versée permet de réguler l'humidité produite. Il est recommandé de ne verser que de petites quantités d'eau sur les galets afin de pouvoir observer les effets de l'humidité sur la peau. Une trop haute température et une trop forte hygrométrie sont parfois désagréables. Le fait de séjourner trop longtemps dans un sauna trop chaud provoque une élévation de la température du corps, ce qui peut s'avérer dangereux.



Attention :

Ne pas verser d'eau sur les galets si quelqu'un se trouve à proximité immédiate. La vapeur brûlante peut causer de graves brûlures.

Seulement utiliser de l'eau avec la qualité de l'eau du robinet. Seulement utiliser des substances aromatiques pour l'usage dans un sauna.

Avertissements

- L'air maritime peut provoquer la corrosion des surfaces métalliques du poêle à sauna.
- N'utilisez jamais le sauna pour le séchage du linge. Risque d'incendie !
- Attention aux brûlures au contact du poêle à sauna ! Les galets et les surfaces métalliques deviennent très chauds et tout contact peut occasionner de graves brûlures.
- Ne jamais verser de trop grosses quantités d'eau sur les galets chauds. La vapeur ainsi produite peut occasionner des brûlures.
- Les enfants, les personnes handicapées et les personnes souffrant de diverses déficiences ne doivent jamais rester dans le sauna sans surveillance.
- En cas de problèmes de santé, consultez toujours votre médecin.
- Déplacez-vous prudemment dans le sauna. L'humidité peut rendre les bancs et le sol glissants.
- N'entrez jamais dans le sauna si vous êtes sous l'emprise de narcotiques (médicaments, drogues, alcool, etc.).

Pannes

Si le poêle à sauna ne chauffe pas, vérifiez tout d'abord les points suivants :

- Est-ce que le poêle à sauna est branché sur le secteur ?
- Est-ce que le fusible est en bon état ?
- Est-ce que le thermostat est réglé sur une température supérieure à celle qui règne dans le sauna ?
- Est-ce que la minuterie de la commande est activée ?

Plaque signalétique

Les spécifications techniques propres au type d'appareil utilisé figurent sur la plaque signalétique de l'appareil. La plaque signalétique est apposée en bas et à gauche de l'appareil.

Pièces de rechange

Vous trouverez les pièces de rechange dont vous pourriez éventuellement avoir besoin chez votre revendeur spécialisé. Utilisez seulement des pièces d'origine, à l'exclusion de toutes autres ! Pour nous permettre de répondre à vos demandes dans les meilleurs délais, veuillez toujours indiquer le numéro du type et le numéro de fabrication figurant sur la plaque signalétique.

La plaque signalétique se trouve en bas et à gauche de l'appareil.

Pour vous permettre d'avoir sous la main les numéros figurant sur la plaque signalétique, notez-les ici avant de procéder à l'installation :

Numéro du type : _____

Numéro de fabrication : _____

Accessoires

Plateau de réception pour de l'eau

Le plateau de réception pour de l'eau peut également être installé ultérieurement sous l'appareil.

Montage : Insérez les deux supports de fixation dans la plaque de base et fixez-les à la plaque de base avec les vis fournies (Fig. 9). Placez le bac d'égouttage sur le support de fixation et faites-le glisser (Fig. 10). Pour une insertion plus facile, les rails de guidage sous le bac collecteur dépassent légèrement vers l'arrière.

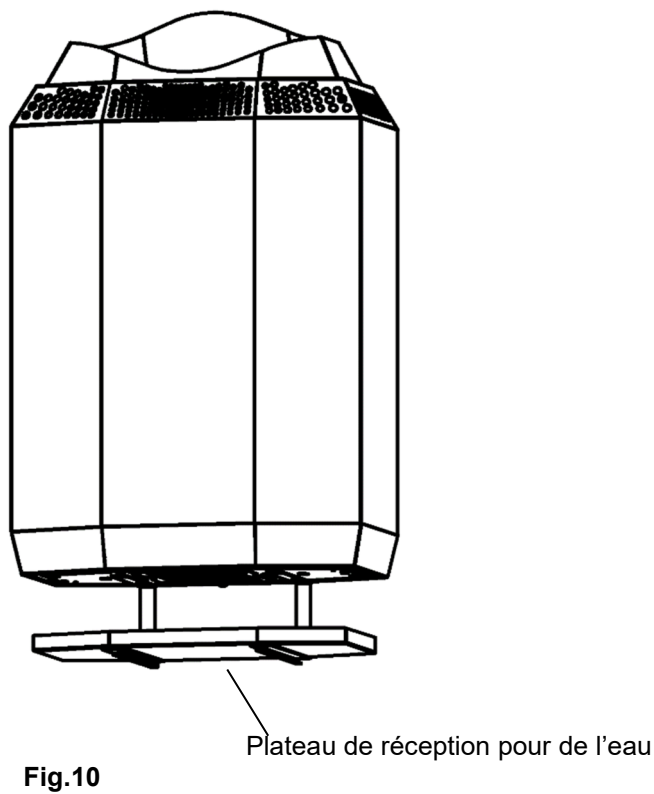
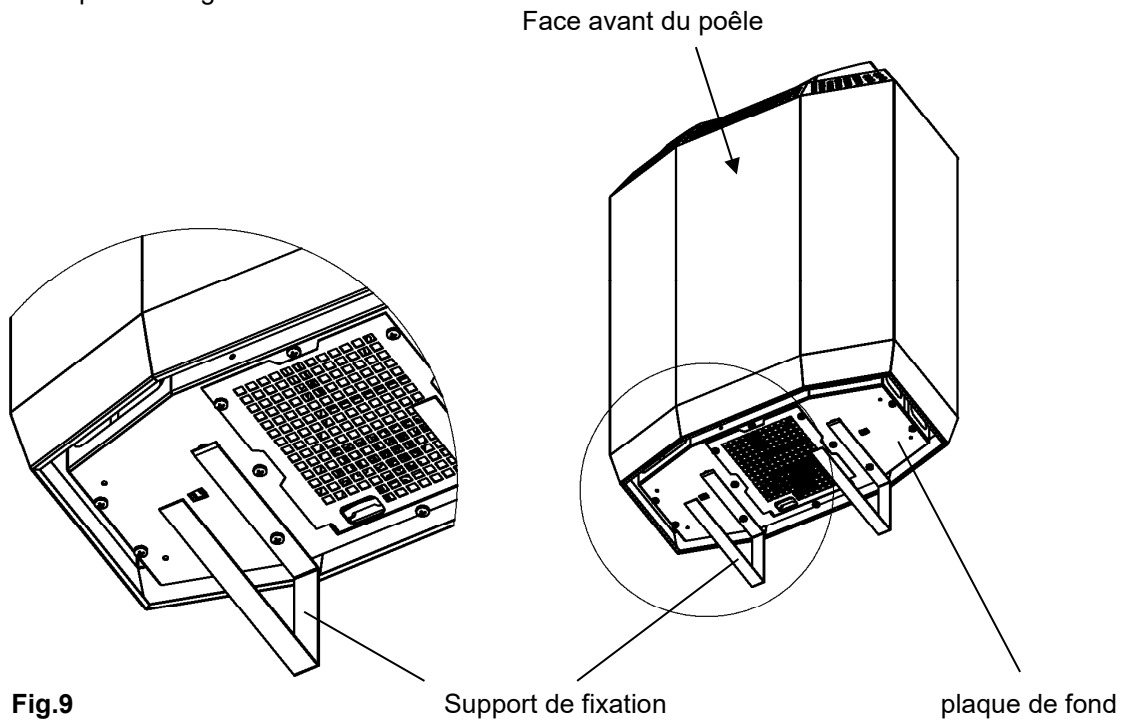

Conditions générales de garantie

Cher Client,

En cas de garantie, ne sont valables que les conditions générales du pays, que vous pouvez faire valoir auprès de votre commerçant.



FinTec Sauna- und Wellnesstechnik GmbH
Ottostraße 15
95213 Münchberg
Germany

Internet: <http://www.fintec.de>
e-mail: kontakt@fintec.de

1

2

3

4

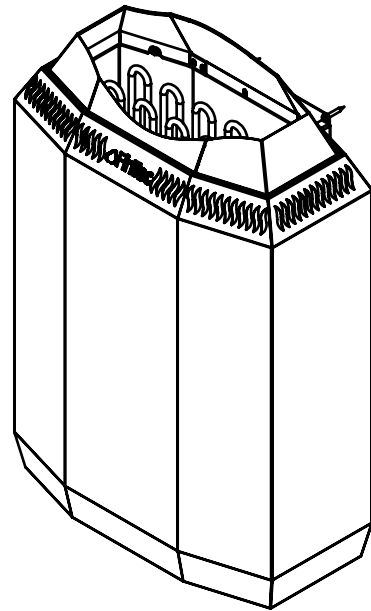
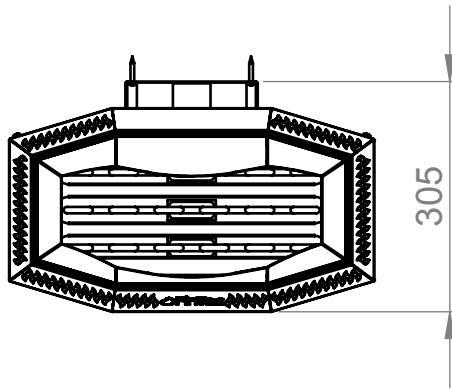
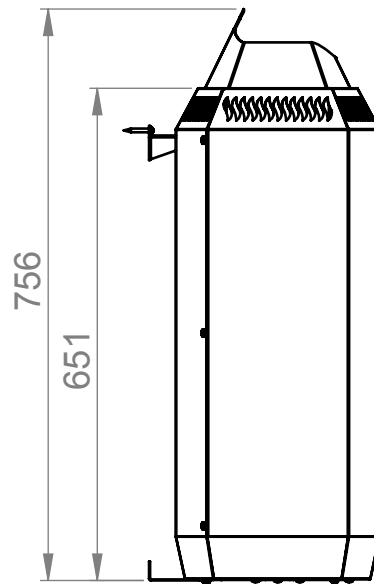
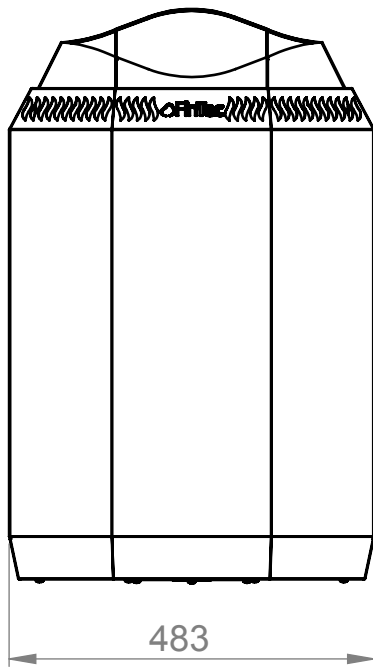

A

B

C

D

DIESES DOKUMENT BLEIBT UNSER EIGENTUM UND DARF OHNE UNSERE GENEHMIGUNG WEDER DRITTEN PERSONEN NOCH KONKURENZFIRMEN MITGETEILT WERDEN.

COMMUNICATION, USE, ADAPTION AND COPY FORBIDDEN WITHOUT ANY WRITTEN AUTHORIZATION.

MODEL NUMBER:	ARTIKEL-NR.:	TYPE:
---------------	--------------	-------

STANDARD: DIN 7167

GEWICHT: kg	EINHEIT: mm	FORMAT: ISO A4	MAßE OHNE TOLERANZANGABEN: DIN ISO 2768-mH	OBERFLAECHENANGABEN: DIN ISO 1302
			WERKSTOFF:	MAßSTAB: 1:10

BENNENUNG:	<h2>Maßblatt Kaja</h2>			
------------	------------------------	--	--	--

01 16249	2017-01-17	Ott		
IND. TM-NR.:	DATUM	NAME	SIGN.	
RELEASE:	2017-01-17	Schmidt		



ERSATZ FUER:		
ZEICHNUNGS-NR.:	SEITE:	1/1
M.1031.01		